

### 安全上のご注意

注意喚起シンボルとシグナル用語

Symbols, signs and/or signal words which attract users' attention  
Symbole, Zeichen und Signalwörter, welche die Aufmerksamkeit des Bedieners auf gewisse Punkte lenken sollen.

<p><b>注意</b> <b>CAUTION</b> <b>VORSICHT</b></p>	<p>誤った取り扱いをしたときに、軽傷または中程度の傷害および物的損害のみの発生が想定される場合。</p> <p>Indicates a possible mistakes that could result in injury or damage.</p> <p>Hinweis auf mögliche Fehler, die Verletzungen bzw. Beschädigungen der Maschine/Einrichtung zur Folge heben könnten.</p>
---	--

### Safety precautions

### 注意 / CAUTION / VORSICHT

部品の取り付け及び調節を行う時は、必ず電源スイッチを切り、電源プラグをコンセントから抜いて、専門技術者が行ってください。

Always turn off the power, unplug the machine and then only authorized technicians are allowed to install and adjust the parts.

Stets zuerst die Maschine ausschalten und ausstecken. Die anschließende Montage der Teile darf nur von qualifizierten Mechanikern vorgenommen werden.

### Sicherheitshinweise

### TK300・310・3A・3C

#### 部品の取外し

1. ベッドカバー 1 を取外してください。
2. 差し板 2 を右へスライドさせてください。
3. 針を最上位置にして、針板 3、押え 4 を取外してください。

#### Removing the parts

1. Remove bed cover 1.
2. Slide sliding plate 2 to the right.
3. When the needle is at the top of its stroke, remove needle plate 3 and presser foot 4.

#### Entfernen der Teile

1. Auflageplatte 1 abnehmen.
2. Schiebepatte 2 nach rechts schieben.
3. Bei Nadelstellung oben Stichplatte 3 und Presserfuß 4 abnehmen.

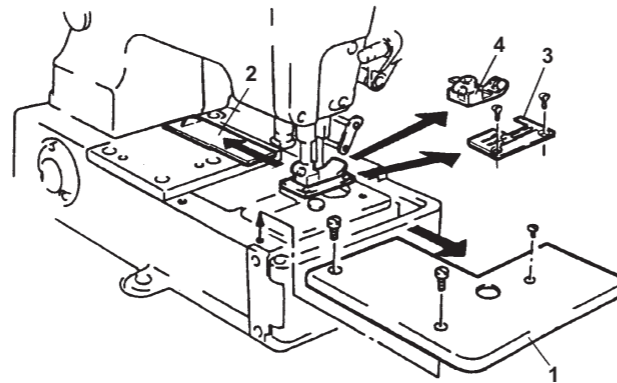

#### テープカッター(組)の取付け

1. テープカッター 5 を付属のネジ 6 でベッドカバー(右)に仮止めしてください。
2. T K 用ベッドカバー 7 (TK3Aの場合、ベッドカバー 1)を取付けてください。
3. 取外した針板 3、差し板 2、押え 4 (TK310, TK3Aのみ)を元に戻してください。(TK310, TK3Aは作業順序 4 を行う必要はありません。)
4. 生地押えガイド 8 を、右図を参照してネジ 9 で押え 4 に取付けてください。取付け後、押え 4 を元の位置に戻してください。(ネジ 9 は押えに取り付けていたネジを使用します。ネジを取り外す時、サブクラスによっては座金がありますが、その座金は使用しませんので、大事に保管しておいてください。)
5. 上刃が降りた時にベッドカバー 1、7 に接触しないようにテープカッター 5 の位置を合わせて、ネジ 6 を締めてください。

#### Installing the tape cutter assembly

1. Install tape cutter 5 temporarily on the bed cover (right) with screws 6 supplied with the tape cutter.
2. Attach bed cover 7 for the TK to the machine bed. If you use the TK3A, put bed cover 1 into place and attach it to the machine bed.
3. Replace the removed parts, needle plate 3, sliding plate 2 and presser foot 4 (only for the TK310 and TK3A). (There is no need to perform procedure No. 4 on the TK310 and TK3A.)
4. Attach fabric presser guide 8 to presser foot 4 with screw 9 (see the illustration on the right). After attaching the fabric presser guide, replace presser foot 4 (Use the screw that is employed for the presser foot as screw 9. Some subclass machines have a washer employed together with this screw. Do not use this washer together with screw 9, but be sure to keep the washer.)
5. Position tape cutter 5 so that the upper knife cannot contact bed cover 1, 7 when it is at the bottom of its stroke. Tighten screws 6 securely.

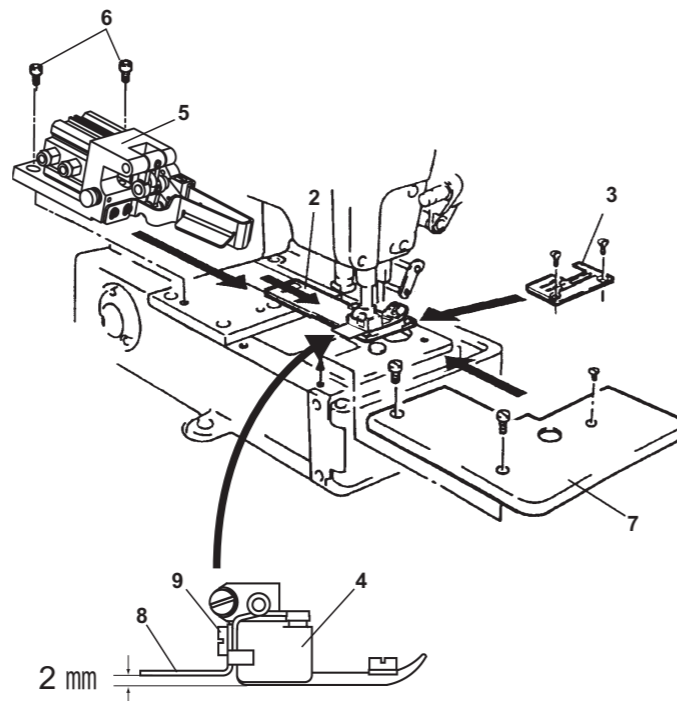

#### Montage des Bandtrenners

1. Bandtrenner 5 provisorisch an der Auflageplatte (rechts) befestigen. Dazu die mit dem Bandtrenner mitgelieferten Schrauben 6 verwenden.
2. Befestigen Sie die Auflageplatte 7 für den Bandtrenner TK am Maschinenbett. Bei Verwendung des TK3A stellen Sie die Auflageplatte 1 an ihrem Platz und befestigen Sie diese am Maschinenbett.
3. Setzen Sie die abgebauten Teile wieder ein, die Stichplatte 3, den Schieber 2 und den Presserfuß 4 (nur für TK310 und TK3A). (Punkt 4 findet keine Anwendung bei TK310 und TK3A)

4. Die Stoffdruckerführung 8 an Presserfuß 4 mit Schraube 9 befestigen (siehe Abbildung rechts). Nach dem Befestigen der Stoffdruckerführung den Presserfuß 4 wieder anbringen. Dazu die Schraube verwenden, die als Schraube 9 für den Presserfuß benutzt wird. Bei einigen Maschinen-Unterklassen wird zusammen mit dieser Schraube eine Beilagscheibe verwendet. Verwenden Sie die Beilagscheibe nicht zusammen mit Schraube 9, sondern bewahren Sie sie gut auf.
5. Positionieren Sie den Bandtrenner 5 so, dass das Obermesser keinen Kontakt mit der Auflageplatte 1, 7 haben kann, wenn es sich in seiner untersten Stellung befindet. Ziehen Sie die Schrauben 6 gewissenhaft fest.

### TK302・303

#### 部品の取外し

1. ベッドカバー 1 を取外してください。
2. 針を最上位置にして、押え 5、針板 2、ブラケット 3 を取外してください。
3. 板バネ 4 を取外してください。

#### Removing the parts

1. Remove bed cover 1.
2. When the needle is at the top of its stroke, remove presser foot 5, needle plate 2 and bracket 3.
3. Remove flat spring 4.

#### Entfernen der Teile

1. Auflageplatte 1 abnehmen.
2. Bei Nadelstellung oben, Presserfuß 5, Stichplatte 2 und Halterung 3 entfernen.
3. Flachfeder 4 entfernen.

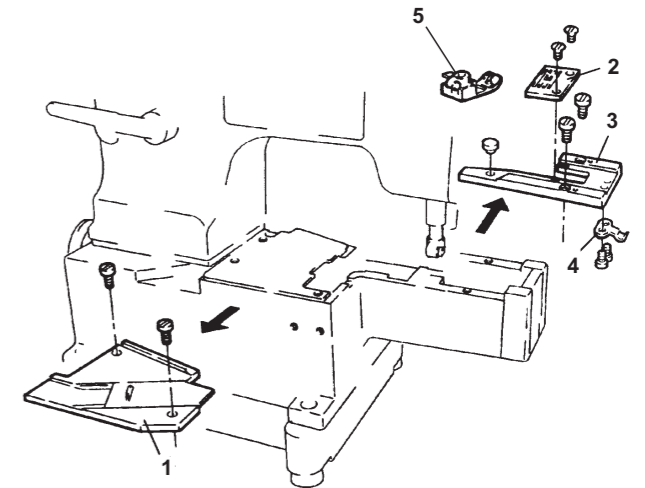

#### テープカッター(組)の取付け

1. 防振ゴム 13 と板バネ 4 をTK用ブラケット 6 に取付けてください。
2. TK用ブラケット 6 をベッドに取付けてください。
3. 針板 2 をTK用ブラケット 6 に取付けてください。
4. 生地押えガイド 11 を、右図を参照してネジ 12 で押え 5 に取付けてください。取付け後、押え 5 を元の位置に戻してください。(ネジ 12 は押えに取り付けていたネジを使用します。ネジを取り外す時、サブクラスによっては座金がありますが、その座金は使用しませんので、大事に保管しておいてください。)
5. TK用ベッドカバー 7、差し板 8 をベッドに取付けてください。
6. テープカッター 9 をネジ 10 でベッドに仮止めしてください。
7. テープカッター 9 の下刃をブラケット 6 の溝に合わせ、下向きに軽く力を加えながらネジ 10 を締めてください。

#### Installing the tape cutter assembly

1. Attach rubber cushion 13 and flat spring 4 to bracket 6 for the TK.
2. Install bracket 6 for the TK to the bed.
3. Attach needle plate 2 to bracket 6 for the TK.
4. Attach fabric presser guide 11 to presser foot 5 with screw 12 (see the illustration on the right). After attaching the fabric presser guide, replace presser foot 5. (Use the screw that is employed for the presser foot as screw 12. Some subclass machines have a washer employed together with this screw. Do not use this washer together with screw 12, but be sure to keep the washer.)
5. Attach bed cover 7 for the TK and sliding plate 8 to the bed.
6. Install tape cutter 9 temporarily on the bed with screws 10.
7. Fit the lower knife of tape cutter 9 into the groove on the underside of bracket 6. Tighten screws 10 while putting light force downward.

#### Montage des Bandtrenners

1. Gummipuffer 13 und Flachfeder 4 an Halterung 6 des TK anbringen.
2. Halterung 6 für den TK am Gehäuse befestigen.
3. Stichplatte 2 an Halterung 6 des TK befestigen.
4. Die Stoffdruckerführung 11 an Presserfuß 5 mit Schraube 12 befestigen (siehe Abbildung rechts). Nach dem Befestigen der Stoffdruckerführung den Presserfuß 5 wieder anbringen. Dazu die Schraube verwenden, die als Schraube 12 für den Presserfuß benutzt wird. Bei einigen Maschinen-Unterklassen wird zusammen mit dieser Schraube eine Beilagscheibe verwendet. Verwenden Sie die Beilagscheibe nicht zusammen mit Schraube 12, sondern bewahren Sie sie gut auf.
5. Abdeckung 7 für den TK und Schiebepatte 8 am Gehäuse befestigen.
6. Bandtrenner 9 provisorisch am Gehäuse mit Schrauben 10 befestigen.
7. Das Untermesser des Bandtrenners 9 in die Nut an der Unterseite von Halterung 6 einsetzen. Schrauben 10 bei leichtem Zug nach unten anziehen.

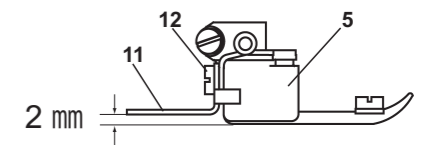
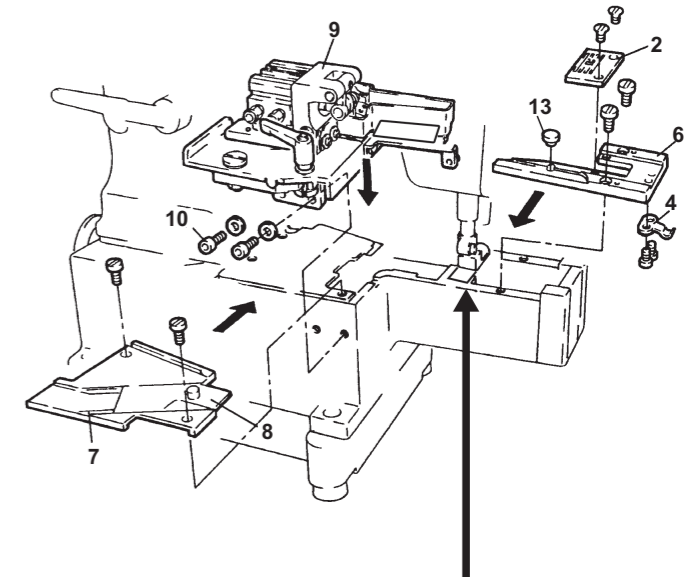



# SET UP INSTRUCTIONS

## TK300·302·303·310·3A·3C



### Consignes de sécurité

Symboles, signes et mots devant éveiller l'attention de l'opérateur sur certains points.

Símbolos, signos y palabras de signos, que deberán llamar la atención del operario sobre ciertos puntos.

提醒注意的标记以及报警用语

<p><b>AVERTISSEMENT</b> <b>PRECAUCION</b> <b>注意</b></p>	<p>Erreurs de manipulation pouvant entraîner des blessures ou endommager la machine ou le dispositif</p> <p>Indicación de posibles fallos que puedan causar lesiones o daños de la máquina/dispositivo.</p> <p>操作有错等时,有可能受轻伤或中等伤害,或会发生损伤物质的危险。</p>
---	--

### Normas de seguridad

#### AVERTISSEMENT / PRECAUCION / 注意

Commencez toujours par éteindre et débrancher la machine puis confiez impérativement le montage des pièces à des mécaniciens qualifiés.

Siempre desconectar y desenchufar primero la máquina. El subsiguiente montaje de las piezas ha de ser efectuado solamente por mecánicos calificados.

在安装部件及进行调节时,务必将缝纫机的电源关掉,将插头从电源插销上拔下来之后,请专业技术人员进行操作。

### 安全措施

### TK300·310·3A·3C

#### Retirer les pièces

1. Retirer la plaque porte-pièce 1.
2. Pousser la plaque de guidage 2 vers la droite.
3. Retirer la plaque à aiguille 3 et le pied presseur 4 quand l'aiguille est en position haute.

#### Desmontaje de las piezas

1. Desmontar la placa de apoyo 1.
2. Empujar el tablero corredizo 2 hacia la derecha.
3. Estando posicionada la aguja arriba, desmontar el tablero de la aguja 3 y el prensatelas 4.

#### 部件的拆卸

1. 请卸下机座护盖 1。
2. 将插板 2 向右滑动。
3. 将针升到最高位置,然后请拆下针板 3、压脚 4。

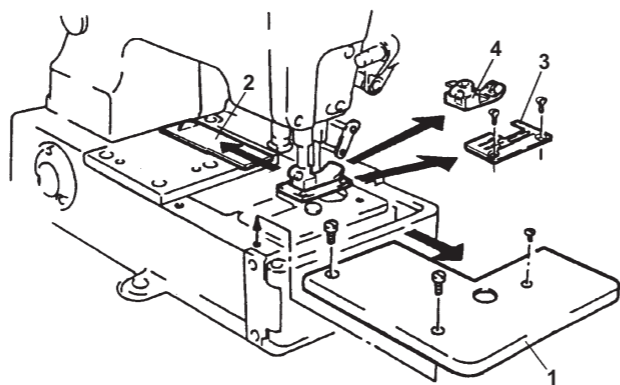

#### Montage du coupe-bande

1. Fixer le coupe-bande 5 provisoirement sur la plaque porte-pièce (à droite). Utiliser les vis 6 fournies avec le coupe-bande.
2. Fixez la plaque porte-pièce 7 du coupe-bande TK au plateau de la machine. En cas d'utilisation du TK3A, posez la plaque porte-pièce 1 à sa place et fixez-la au plateau de la machine.
3. Remettez en place les pièces démontées, la plaque à aiguille 3, le cache coulissant 2 et le pied presseur 4 (uniquement pour TK310 et TK3A). (Passer l'étape 4 pour le TK310 et le TK3A)
4. Fixer le guide 8 du pied presseur contre le pied presseur 4 à l'aide de la vis 9 (cf. fig. de droite). Remettre le pied presseur 4 en place après avoir fixé le guide du pied presseur. A cet effet, utiliser la vis 9 destinée au pied presseur. Sur certaines sous-classes de machines, cette vis est accompagnée d'une rondelle. N'utilisez pas la rondelle avec la vis 9, mais conservez-la soigneusement.
5. Positionnez le coupe-bande 5 de telle sorte que le couteau supérieur ne touche pas la plaque porte-pièce 1, 7 quand il se trouve dans sa position la plus basse. Resserrez les vis 6 à fond.

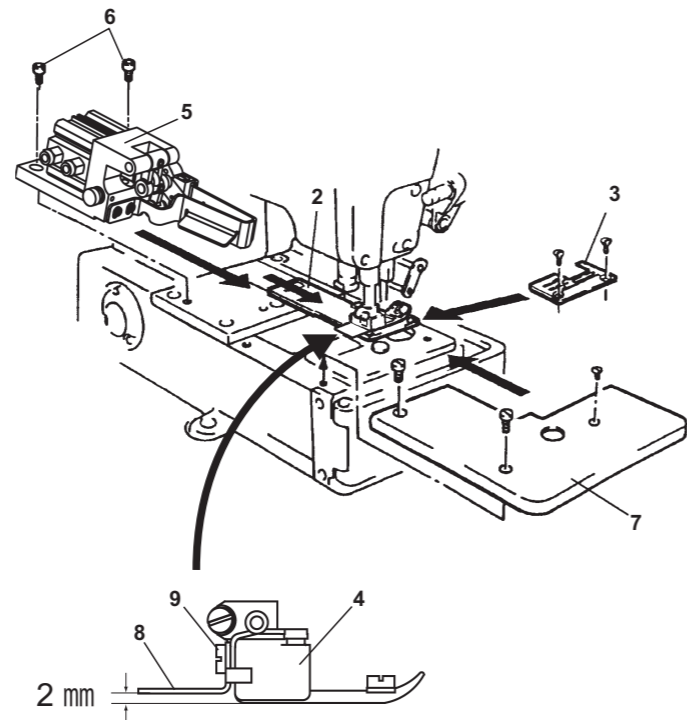

#### Montaje del cortacintas

1. Sujetar provisoriamente el cortacintas 5 a la placa de apoyo (a la derecha). Al respecto, usar los tornillos 6 suministrados con el cortacintas.
2. Fije la placa base 7 para el cortacintas TK a la base de máquina. Cuando usted use el TK3A, coloque la placa base 1 en su lugar y fijela a la base de máquina.
3. Ponga nuevamente las piezas que había retirado, la placa de aguja 3, la corredera 2 y el prensatelas 4 (solamente para el TK310 y el TK3A). (El punto 4 no tiene ninguna aplicación con el TK310 y el TK3A)
4. Instale la guía prensatelas 8 en el prensatelas 4 con el tornillo 9 (vease la Fig. a la derecha). Después de haber instalado la guía prensatelas, monte nuevamente el prensatelas 4 (Use el tornillo que se usa con el prensatelas como tornillo 9. Algunas máquinas submodelo tienen también una arandela que se usa con este tornillo. No use la arandela con el tornillo 9, pero cerciorese de guardar la arandela.
5. Coloque el cortacintas 5 de tal forma que la cuchilla superior 1, 7 no pueda tener contacto con la placa base cuando se encuentra en la posición más baja de su carrera. Atornille concienzudamente los tornillos 6.

#### 布条剪切器(组)安装

1. 用附属的螺丝 6 将布条剪切器 5 临时安装在机座护盖(右)上。
2. 请安装 T K 用机座护盖 7 (TK3A时,使用机座护盖1)。

3. 将取下的针板 3、拉板 2、压脚 4 (仅限于TK310, TK3A) 恢复原样。(TK310, TK3A没有必要进行工序4)。
4. 将布料压脚向导 8, 参照右图用螺丝 9 安装到压脚 4 上。安装后,将压脚 4 恢复到原来的位置。(螺丝 9 使用压脚自身携带的螺丝。卸下螺丝时,根据机型有的会有垫圈,因为不用使用那个垫圈,请保管好。)
5. 调整布条剪切器 5 的位置,使上刀片降下来时不会与机座护盖 1, 7 接触,然后请拧紧螺丝 6。

### TK302·303

#### Retirer les pièces

1. Retirer la plaque porte-pièce 1.
2. Retirer pied de presseur 5 et la plaque à aiguille 2 et le support 3 quand l'aiguille est en position haute.
3. Retirer le ressort à lame 4.

#### Desmontaje de las piezas

1. Desmontar la placa de apoyo 1.
2. Estando posicionada la aguja arriba, desmontar pie prensatelas 5 y el tablero de la aguja 2 y el dispositivo de sujeción 3.
3. Desmontar el muelle plano 4.

#### 部件的拆卸

1. 请卸下机座护盖 1。
2. 将针升到最高位置,然后请拆卸下压脚 5、针板 2、托架 3。
3. 再请卸下板弹簧 4。

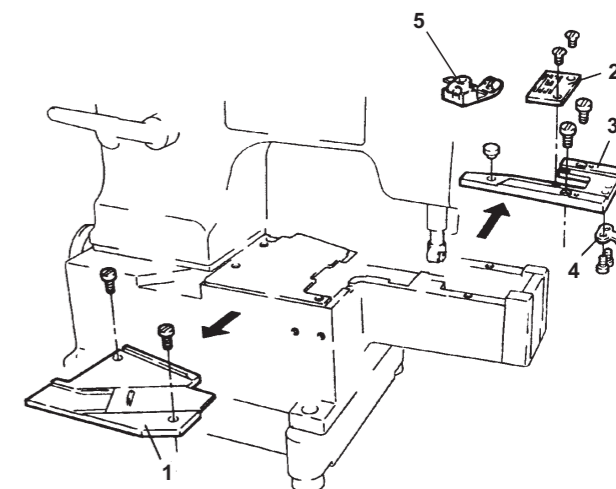

#### Montage du coupe-bande

1. Fixer le tampon en caoutchouc 13 et le ressort à lame 4 au support 6 du TK.
2. Fixer le support 6 du TK au carter.
3. Fixer la plaque à aiguille 2 au support 6 du TK.
4. Fixer le guide 11 du pied presseur contre le pied presseur 5 à l'aide de la vis 12 (cf. fig. de droite). Remettre le pied presseur 5 en place après avoir fixé le guide du pied presseur. A cet effet, utiliser la vis 12 destinée au pied presseur. Sur certaines sous-classes de machines, cette vis est accompagnée d'une rondelle. N'utilisez pas la rondelle avec la vis 12, mais conservez-la soigneusement.
5. Fixer le couvercle 7 du TK et la plaque à aiguille 8 au carter.
6. Fixer provisoirement le coupe-bande 9 au carter à l'aide des vis 10.
7. Placer le couteau inférieur du coupe-bande 9 dans la rainure située sur la face inférieure du support 6. Serrer les vis 10 en tirant légèrement vers le bas.

#### Montaje del cortacintas

1. Sujetar el amortiguador de goma 13 y el muelle plano 4 al dispositivo de sujeción 6 del TK.
2. Sujetar el dispositivo de sujeción 6 para el TK en la carcasa.
3. Sujetar el tablero de la aguja 2 al dispositivo de sujeción 6 del TK.
4. Instale la guía prensatelas 11 en el prensatelas 5 con el tornillo 12 (vease la Fig. a la derecha). Después de haber instalado la guía prensatelas, monte nuevamente el prensatelas 5. (Use el tornillo que se usa con el prensatelas como tornillo 12. Algunas máquinas submodelo tienen también una arandela que se usa con este tornillo. No use la arandela con el tornillo 12, pero cerciorese de guardar la arandela.
5. Sujetar a la carcasa el recubrimiento 7 para el TK y el tablero corredizo 8.
6. Sujetar provisoriamente el cortacintas 9 a la carcasa con los tornillos 10.
7. Colocar la cuchilla inferior del cortacintas 9 en la ranura de la cara inferior del dispositivo de sujeción 6. Atornillar los tornillos 10 con ligera presión hacia abajo.

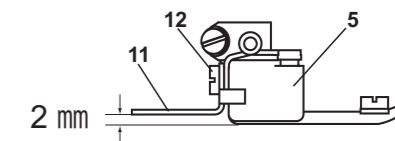
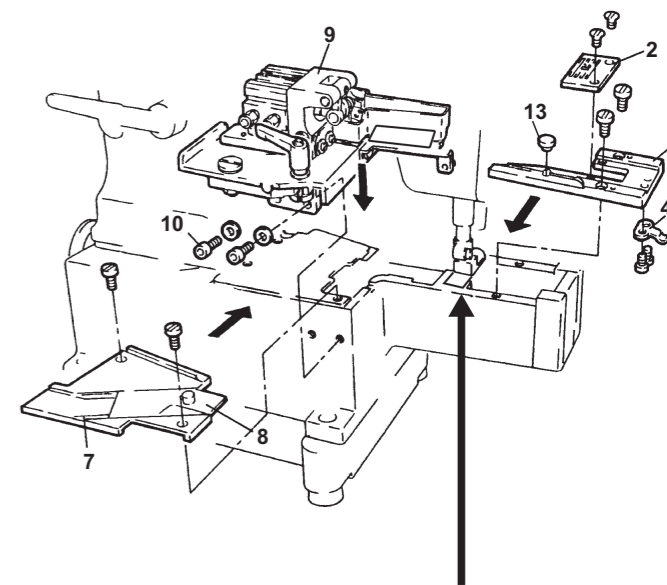

#### 布条剪切器(组)的安装

1. 将防震橡胶 13 和板弹簧 4 安装在 T K 用的托架 6 上。
2. 请将 T K 用的托架 6 安装在机座上。
3. 再将针板 2 安装在 T K 用的托架 6 上。
4. 将布料压脚向导 11, 参照右图用螺丝 12 安装到压脚 5 上。安装后,将压脚 5 恢复到原来的位置。(螺丝 12 使用压脚自身携带的螺丝。卸下螺丝时,根据机型有的会有垫圈,因为不用使用那个垫圈,请保管好。)
5. 请将 T K 用的机座护盖 7、插板 8 安装在机座上。
6. 然后用螺丝 10 将布条剪切器 9 临时固定在机座上。
7. 再将布条剪切器 9 的下刀片与托架 6 的沟槽对准,一边轻轻向下用力,一边拧紧螺丝 10。

Sous réserve de modification des présentes INSTRUCTIONS DE MONTAGE sans préavis.

El contenido de estas INSTRUCCIONES PARA EL MONTAJE puede modificarse sin previo aviso.

此安装说明书所登载的内容,有因机器改进而事先不预告进行变更的情况。